

7. POMPY

7.1. BADU® BLOCK

7.2. NORMBLOCK

7.3. POMPY Z PREFILTREM

7.4. POMPY BEZ PREFILTRA

7.5. PREFILTRY

7.6. KOMPENSATORY DRGAŃ



7.1. BADU® BLOCK



SPECK
pumpen



VERKAUFSGESELLSCHAFT GmbH

SPECK BADU Block to jednostopniowa pompa odśrodkowa, która wywodzi się ze standardowej serii pomp Speck'a. Niezawodność w ponad 100-letniej tradycji, pozwoliła na wyspecjalizowanie tych pomp do obiegów filtracyjnych wody basenowej w obiektach publicznych.

Cechy charakterystyczne

- zwarta budowa, odpowiednio dobrane wymiary i grubości ścianek, wirnik wykonany z brązu, korpus wykonany z brązu (opcjonalnie)
- kontrola jakości 100% wyrobów zapewnia bardzo długą żywotność, nawet w trudnych warunkach eksploatacyjnych
- pionowa budowa pompy daje doskonałe parametry pracy, przy wykorzystaniu minimalnej powierzchni montażowej
- wymiana silnika może nastąpić bez demontażu pozostałej części pompy (uszczelnienie mechaniczne pozostaje na miejscu)
- niski poziom hałasu i wibracji uzyskany jest dzięki zastosowaniu silnika wolnoobrotowego oraz odpowiedniemu wyważeniu wirnika
- użycie znormalizowanych części konstrukcyjnych, takich jak silnik i łożyska, w znacznym stopniu ułatwia i przyspiesza operacje serwisowe
- duża obudowa prefiltra znacznie zwiększa skuteczność filtracji, skutecznie zapobiegając przedostawaniu się zanieczyszczeń do wnętrza pompy
- we wszystkich pompach obudowa sita jest wykonana z emaliowanego od wewnątrz żeliwa a następnie wygrzewana, co zapewnia bardzo wysoką odporność przed korozją (znacznie wyższą niż przy zastosowaniu wyłożenia obudowy gumą)

Pole zastosowań

- baseny zewnętrzne i kryte pływalnie
- baseny i SPA na bazie wód termalnych i mineralnych
- baseny solankowe

Dane eksploatacyjne (50Hz)

- przepływ $Q_{\max} = 800 \text{ m}^3/\text{h}$
- wysokość podnoszenia $H_{\max} = 37 \text{ m}$
- średnia temperatura $t_{\max} = 50^\circ \text{C}$
- dopuszczalne ciśnienie:
 - korpus pompy $p_{\max} = 10 \text{ bar}$
 - obudowa sita $p_{\max} = 5 \text{ bar}$
- prędkość obrotowa $n = 1450 \text{ min}^{-1}$
- króćce tłoczne DN32 ÷ DN200

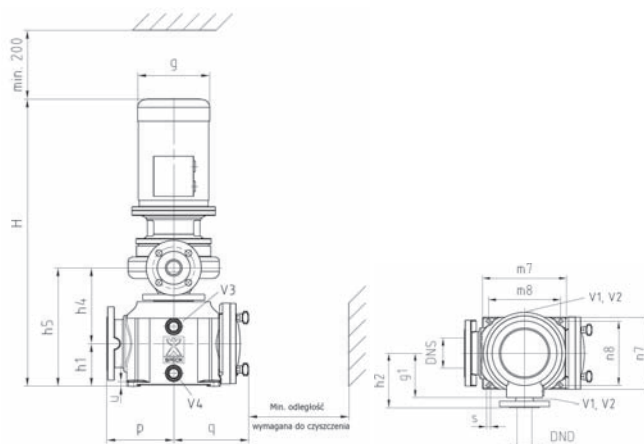

Tabele wymiarowe pomp BADU Block dostępne na zapytanie
(poczta@kompleks.pl)

7.1. BADU® BLOCK

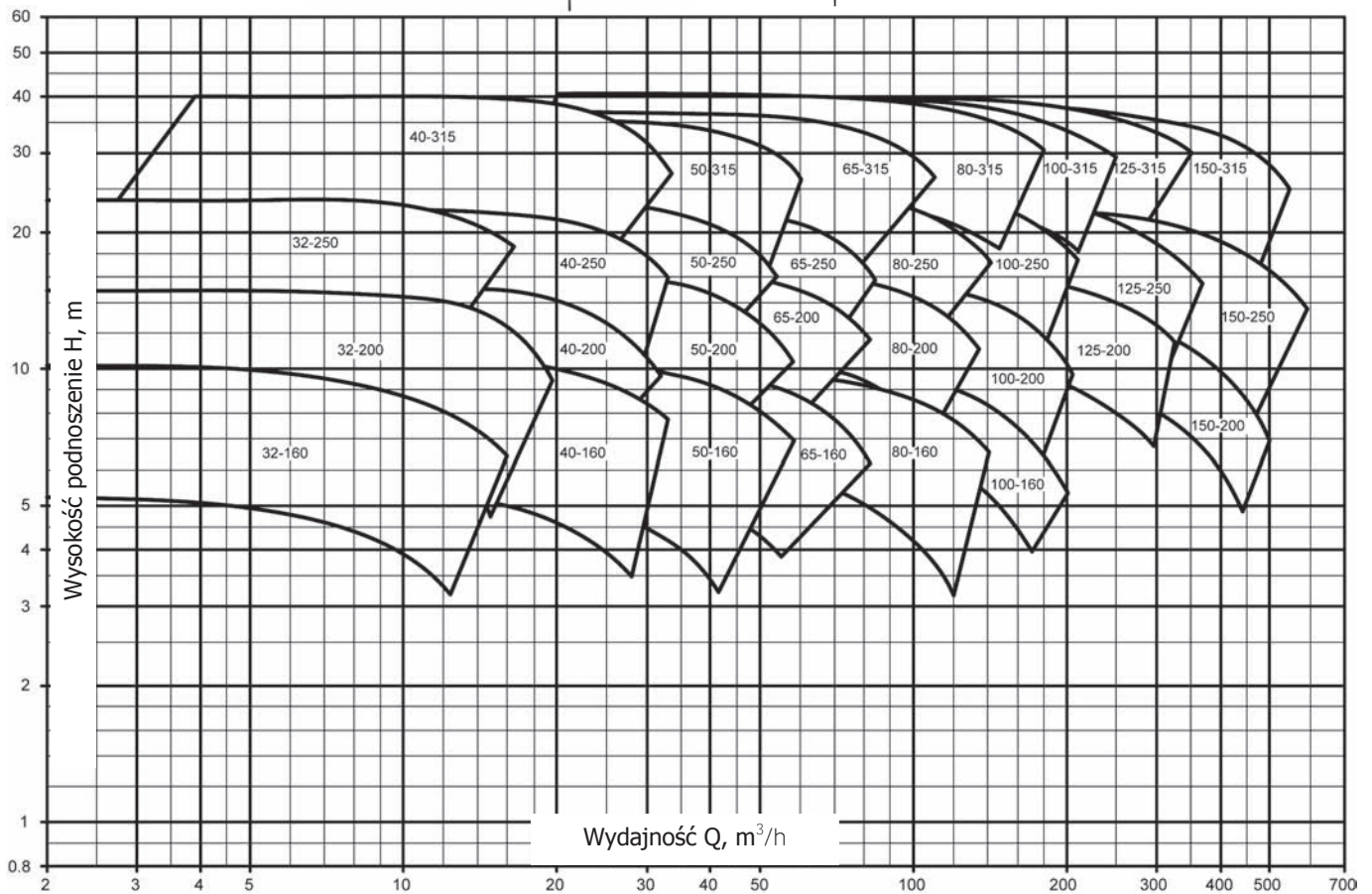
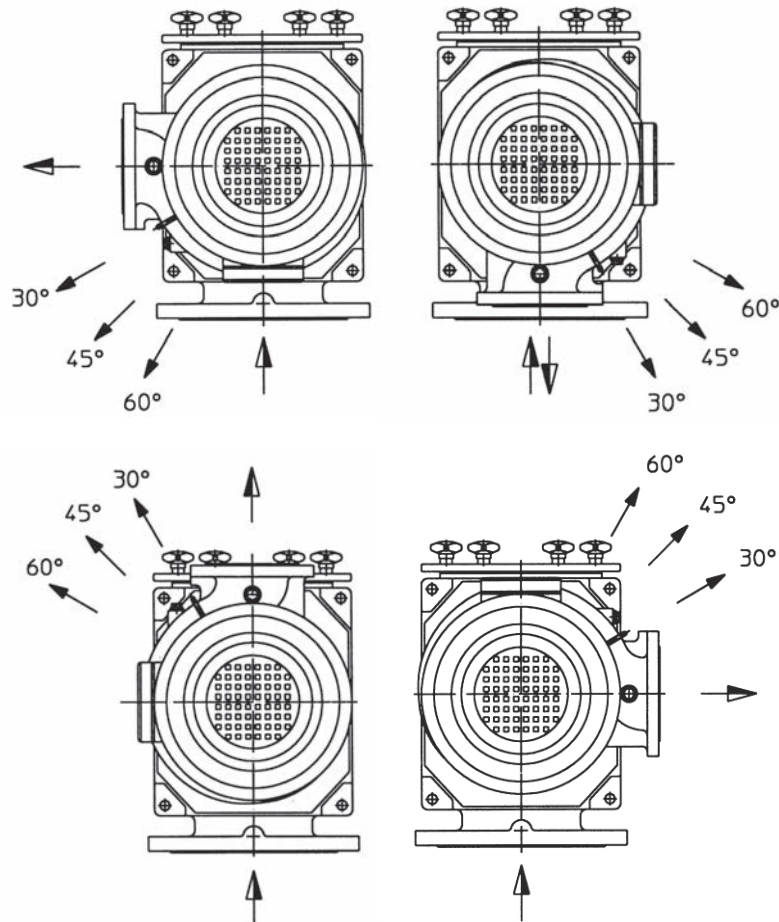

7.2. NORMBLOCK

speck
pumpen 
VERKAUFSGESELLSCHAFT GmbH



SPECK BADU Normblock to jednostopniowa pompa odśrodkowa, która wywodzi się ze standardowej serii pomp Speck'a.

Cechy charakterystyczne

- zwarta budowa, odpowiednio dobrane wymiary i grubości ścianek
- kontrola jakości 100% wyrobów zapewnia bardzo długą żywotność, nawet w trudnych warunkach eksploatacyjnych
- wymiana silnika może nastąpić bez demontażu pozostałej części pompy (uszczelnienie mechaniczne pozostaje na miejscu)
- niski poziom hałasu i wibracji uzyskany jest dzięki zastosowaniu masywnej budowie oraz odpowiedniemu wyważeniu wirnika
- użycie znormalizowanych części konstrukcyjnych, takich jak silnik i łożyska, w znacznym stopniu ułatwia i przyspiesza operacje serwisowe
- dobór materiałów konstrukcyjnych i uszczelnień zapewnia szeroki wybór pompowanych mediów

Pole zastosowań

- baseny zewnętrzne i kryte pływalnie
- baseny i SPA na bazie wód termalnych i mineralnych
- baseny solankowe
- zjeżdźalnie wodne
- instalacje zraszaczowe

Dane eksploatacyjne (50Hz)

- przepływ $Q_{\max} = 740 \text{ m}^3/\text{h}$
- wysokość podnoszenia $H_{\max} = 101 \text{ m}$
- średnia temperatura $t_{\max} = 140^\circ\text{C}$
- dopuszczalne ciśnienie $p_{\max} = 16 \text{ bar}$
- prędkość obrotowa $n = 1450/2900 \text{ min}^{-1}$
- króćce tłoczne DN32 ÷ DN200

7.2. NORMBLOCK

Wersja	05	11	12
Części obudowy	brąz cynowy CC480K-GS	żeliwo szare EN-JL1040	żeliwo szare EN-JL1040
Wirnik	brąz cynowy CC480K-GS	żeliwo szare EN-JL1040	brąz cynowy CC480K-GS
Uszczelnienie pierścieniem ślizgowym	SiC/SiC/HNBR	węgiel/SiC/EPDM	węgiel/SiC/EPDM
Pierścienie uszczelniające	CC495K-GS	CC495K-GS	CC495K-GS
Wał pompy	Stal 316Ti	Stal 316Ti	Stal 316Ti
Tuleja ochronna wału	Stal 316Ti	Stal 316Ti	Stal 316Ti
Wspornik napędu	żeliwo szare EN-JL1040	żeliwo szare EN-JL1040	żeliwo szare EN-JL1040
Korpus prefiltra	---	---	---
Sito ssące	---	---	---
Pokrywa filtra	---	---	---

Tabele wymiarowe pomp BADU Block dostępne na zapytanie (poczta@kompleks.pl)
lub na stronie <http://www.aqua-perfect.pl>

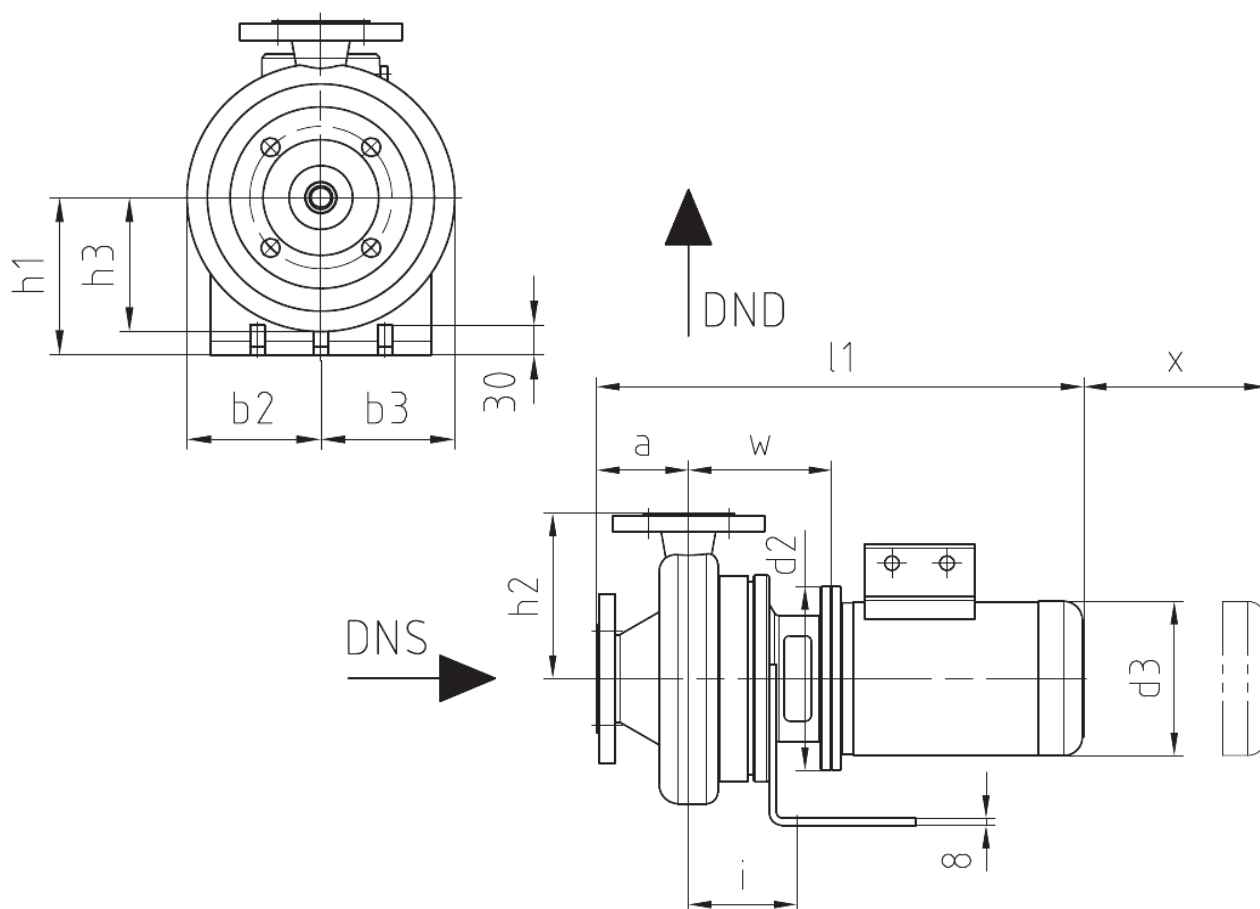

7.2. NORMBLOCK

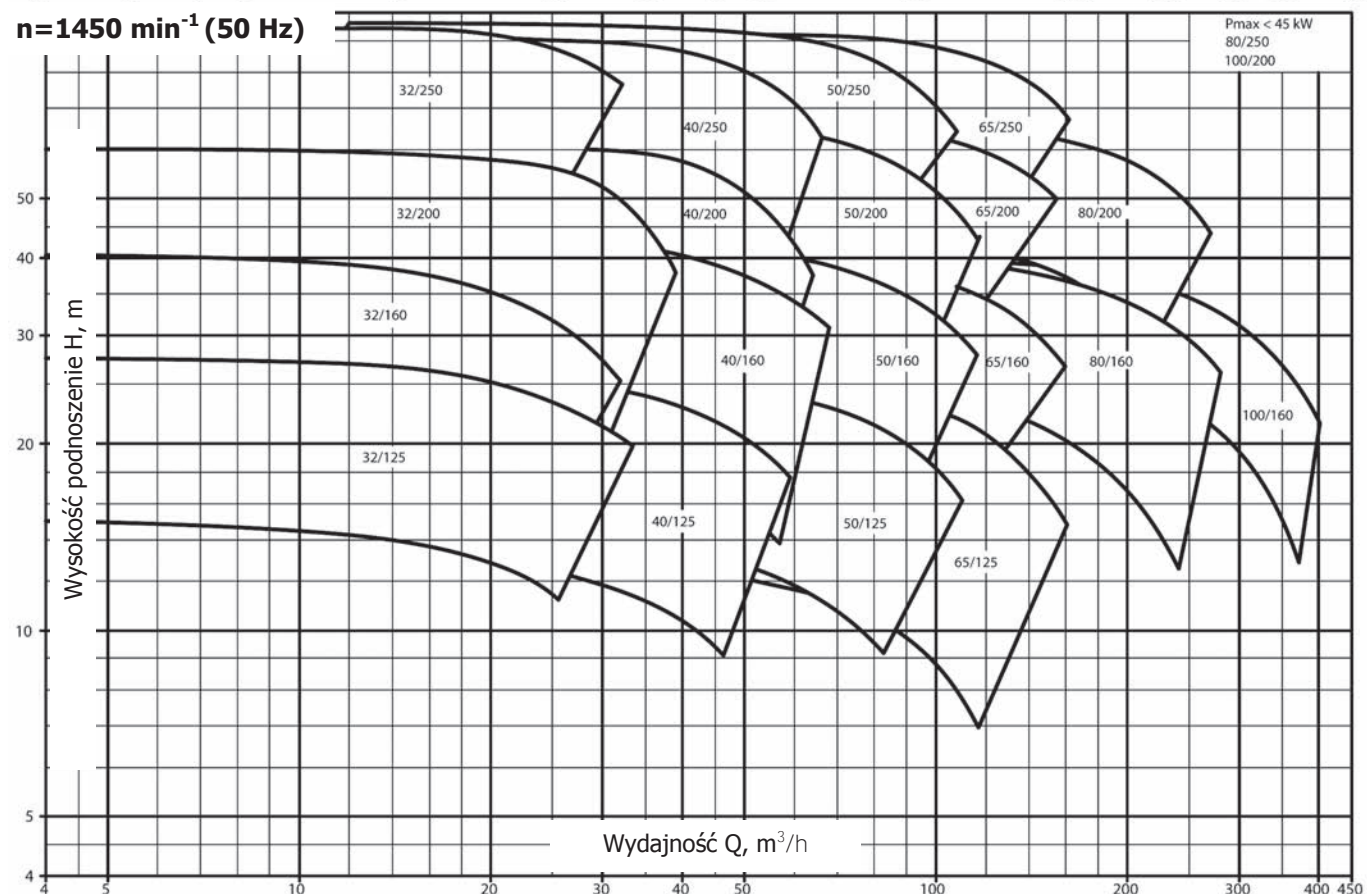
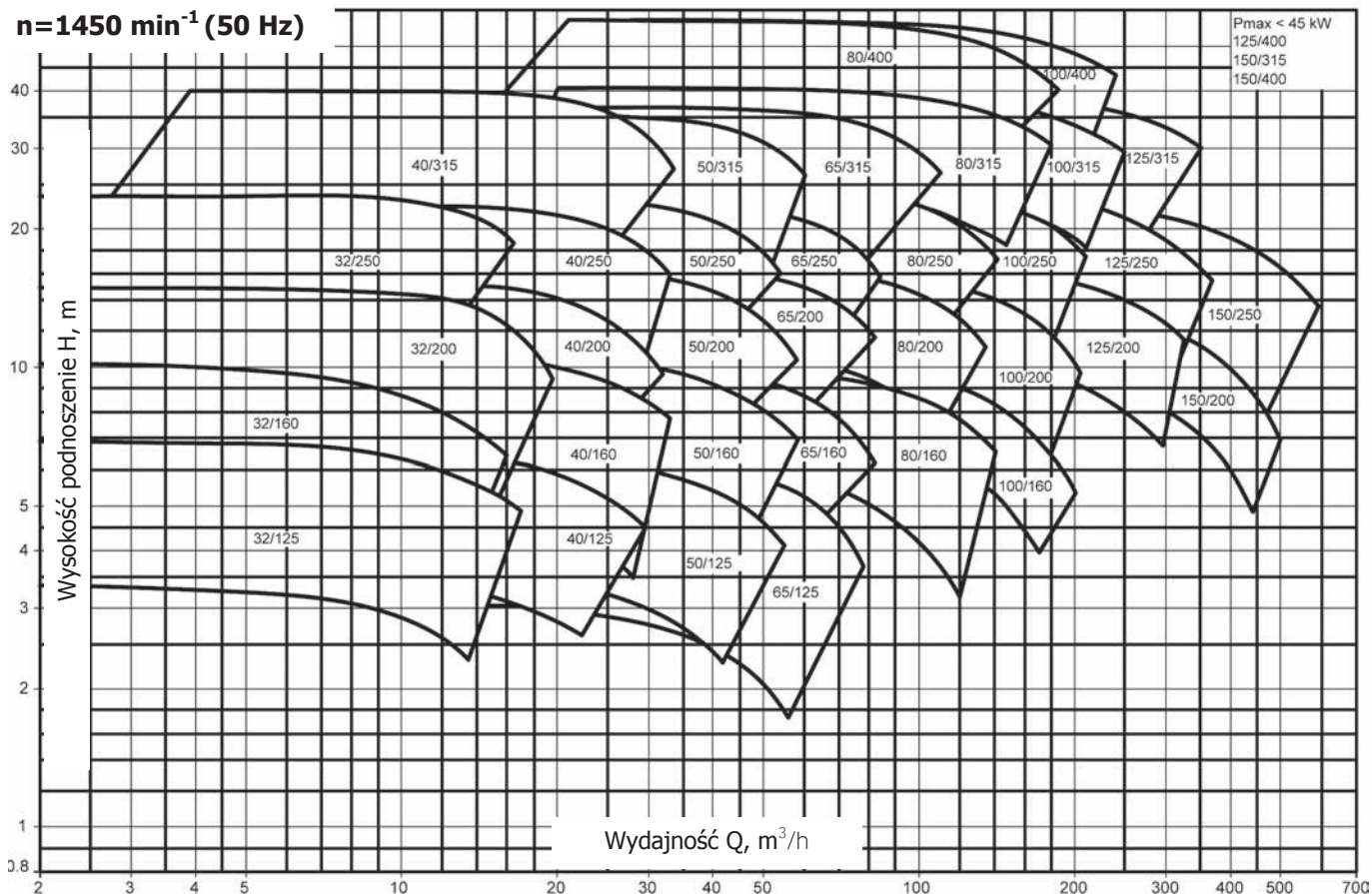

7.3. POMPY Z PREFILTREM

Obszar zastosowań:

Przetłaczanie wody basenowej w urządzeniach filtrujących, montaż powyżej lub poniżej poziomu wody, max 3m.

Wykonanie:

Pompy blokowe ze zintegrowanym łapaczem włókien (prefiltrem). Mechaniczne uszczelnienie pierścieniem ślizgowym na piaście wirnika z tworzywa sztucznego. Wał silnika (pompy) nie ma kontaktu z wodą basenową. Część elektryczna odseparowana od wodnej.

BADU RESORT

Materiał:

- obudowa pompy - **PP GF 30**
- kołnierz pompy - **PP TV 40**
- osłona uszczelniająca - **PP TV 40**
- łopatka sterująca - **PP GF 30**
- wirnik - **PP GF 30**
- kosz ssawny - **PP**
- pokrywa - **SAN, przezroczysta**
- uszczelnienie mech. - **węgiel/ ceramika/NBR**
 - pojemność łapacza włókien - ok.10l
 - wielkość oczek kosza ssawnego - ok.3,4x3,2mm



BADU 90

Materiał:

- obudowa pompy - **PP GF 30**
- kołnierz pompy - **PP TV 40**
- osłona uszczelniająca - **PP TV 40**
- łopatka sterująca - **PP GF 30**
- wirnik - **PP GF 30**
- kosz ssawny - **PP**
- pokrywa - **PC/PA 66 GF 30**
- uszczelnienie mech. - **węgiel/ceramika/NBR**
 - pojemność łapacza włókien - ok.(3)*/6l
 - wielkość oczek kosza ssawnego - ok.(3,2x2,6)*/3,0x2,8mm



* - BADU 90/7 ÷ 20

BADU TOP

Materiał:

- obudowa pompy - **PP TV 20**
- kołnierz pompy - **PP TV 40**
- osłona uszczelniająca - **PP TV 40**
- łopatka sterująca - **PP TV 40**
- wirnik - **PA 66 GF 30/PC**
- kosz ssawny - **PP**
- pokrywa - **PC, przezroczysta**
- uszczelnienie mech. - **węgiel/ceramika/NBR**
 - pojemność łapacza włókien - ok.3l
 - wielkość oczek kosza ssawnego - ok.3,2x2,6mm



7.3.1. BADU[®] Resort 30 ÷ 110

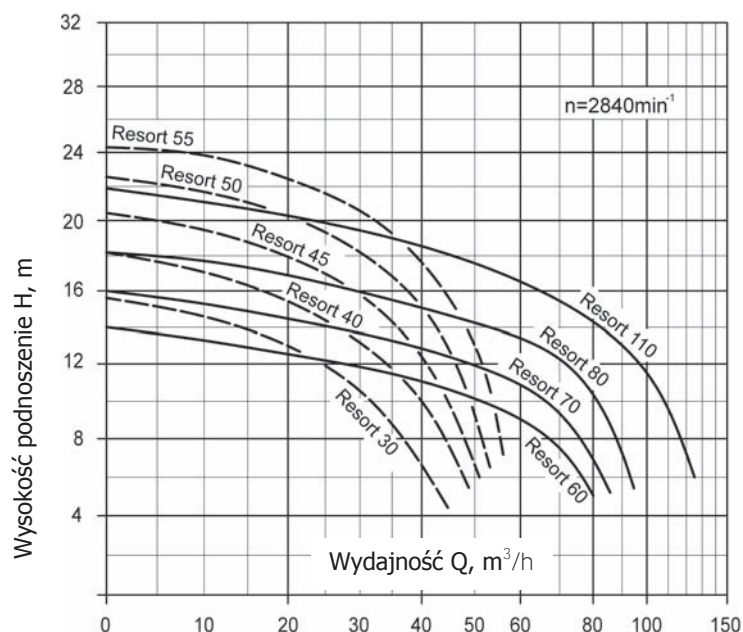

TYP	Nr kat.	Napięcie V
Resort 30	219.5300.037	3- Y/Δ 400/230
Resort 40	219.5400.037	3- Y/Δ 400/230
Resort 45	219.5450.037	3- Y/Δ 400/230
Resort 50	219.5500.037	3- Y/Δ 400/230
Resort 55	219.5550.037	3- Y/Δ 690/400
Resort 60	219.5600.037	3- Y/Δ 400/230
Resort 70	219.5700.037	3- Y/Δ 400/230
Resort 80	219.5800.037	3- Y/Δ 690/400
Resort 110	219.5110.037	3- Y/Δ 690/400

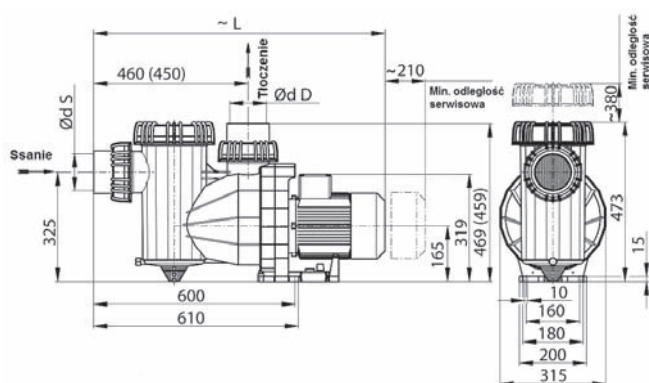

	Dane techniczne przy 50 Hz									
		Resort 30	Resort 40	Resort 45	Resort 50	Resort 55	Resort 60	Resort 70	Resort 80	Resort 110
Ssanie/tłoczenie d , mm		75/75	90/90	90/90	110/110	110/110	110/110	110/110	110/110	110/110
Przewód ssący/ przewód tłoczny d , mm		75/75	90/90	90/90	110/110	110/110	110/110	110/110	110/110	110/110
Wymiar L , mm		783	827	827	837	867	837	837	867	884
Moc wejściowa P₁ , kW	3- Y/Δ 400/230V	1,9	2,7	3,3	3,8	-	3,3	3,8	-	-
Moc wyjściowa P₂ , kW	3- Y/Δ 400/230V	1,5	2,2	2,6	3,0	-	2,6	3,0	-	-
Prąd znamionowy , A	3- Y/Δ 400/230V	3,3/5,7	4,6/8,0	5,6/9,7	6,2/10,7	-	5,6/9,7	6,2/9,7	-	-
Moc wejściowa P₁ , kW	3- Y/Δ 690/400V	-	-	-	-	4,8	-	-	4,8	6,4
Moc wyjściowa P₂ , kW	3- Y/Δ 690/400V	-	-	-	-	4,0	-	-	4,0	5,5
Prąd znamionowy , A	3- Y/Δ 690/400V	-	-	-	-	4,5/7,8	-	-	4,5/7,8	6,3/11,0
Waga , kg		23,0	26,0	28,0	29,0	34,0	28,0	29,0	34,0	41,0
Prędkość obrotowa , min ⁻¹		2840								
Maks. temp. wody , °C		60,0								
Maks. ciśnienie wewnątrz obudowy , bar		2,5								

7.3.2. BADU[®] 90/25 ÷ 48

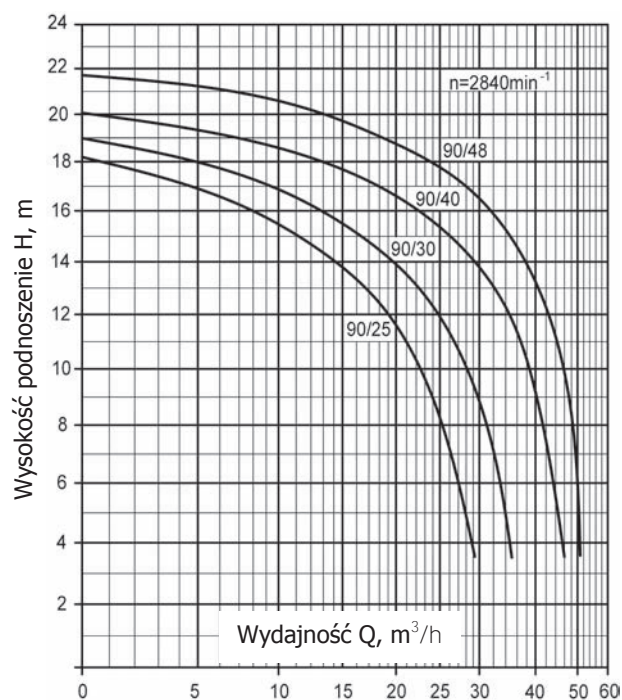

TYP	Nr kat.	Napięcie V
90/25	219.0252.038	1~ 230
90/30	219.0302.038	1~ 230
90/40	219.0402.038	1~ 230
90/48	219.0482.038	1~ 230
90/25	219.0252.037	3~ Y/Δ 400/230
90/30	219.0302.037	3~ Y/Δ 400/230
90/40	219.0402.037	3~ Y/Δ 400/230
90/48	219.0482.037	3~ Y/Δ 400/230

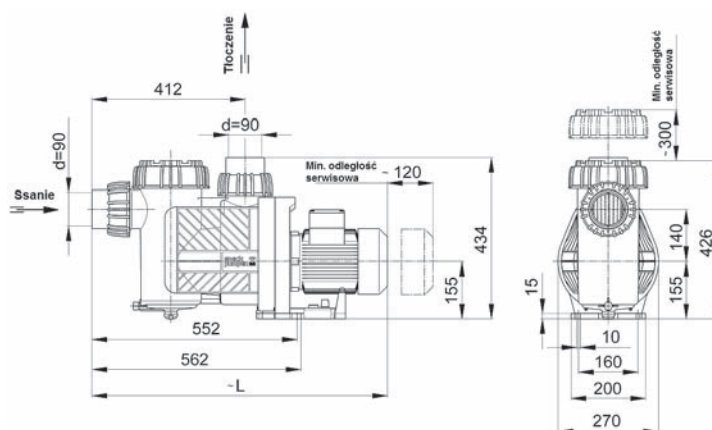

		Dane techniczne przy 50 Hz			
		90/25	90/30	90/40	90/48
Ssanie/tłoczenie d , mm		75/75	75/75	90/90	90/90
Przewód ssący/ przewód tłoczny d , mm		75/75	75/75	90/90	90/90
Wymiar L , mm	1~ / 3~	751	751	795	825/795
Moc wejściowa P₁ , kW	1~ 230 V	1,9	2,0	2,9	3,5
Moc wyjściowa P₂ , kW	1~ 230 V	1,3	1,5	2,2	2,6
Prąd znamionowy , A	1~ 230 V	8,3	8,8	13,0	15,0
Moc wejściowa P₁ , kW	3~ Y/Δ 400/230 V	1,7	1,9	2,7	3,3
Moc wyjściowa P₂ , kW	3~ Y/Δ 400/230 V	1,3	1,5	2,2	2,6
Prąd znamionowy , A	3~ Y/Δ 400/230 V	3,0/5,2	3,3/5,7	4,6/8,0	5,6/7,9
Waga , kg	1~	22,0	22,0	24,0	30,0
	3~	21,0	21,0	24,0	26,0
Prędkość obrotowa , min ⁻¹		2840			
Maks. temp. wody , °C		60,0			
Maks. ciśnienie wewnątrz obudowy , bar		2,5			

7.3.3. BADU® 90/7 ÷ 20

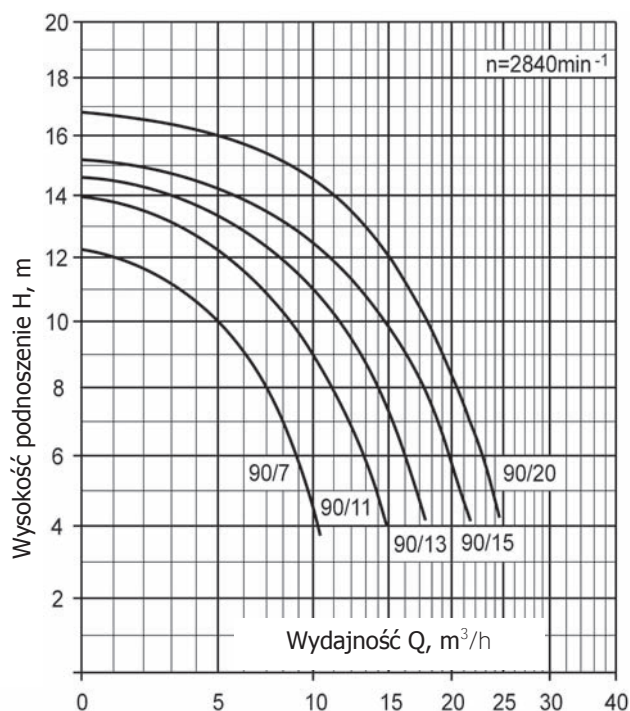

TYP	Nr kat.	Napięcie
		V
90/7	219.0072.038	1~ 230
90/11	219.0112.038	1~ 230
90/13	219.0132.038	1~ 230
90/15	219.0152.038	1~ 230
90/20	219.0202.038	1~ 230
90/7	219.0072.037	3~ Y/Δ 400/230
90/11	219.0112.037	3~ Y/Δ 400/230
90/13	219.0132.037	3~ Y/Δ 400/230
90/15	219.0152.037	3~ Y/Δ 400/230
90/20	219.0202.037	3~ Y/Δ 400/230

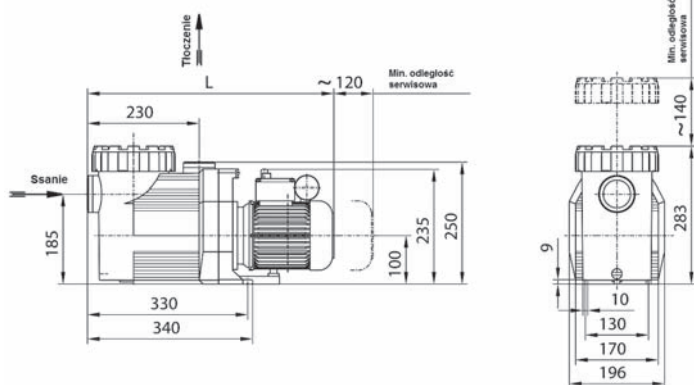

	Dane techniczne przy 50 Hz					
		90/7	90/11	90/13	90/15	90/20
Ssanie/tłoczenie d, cal		1½/1½	1½/1½	2/1½	2/1½	2/1½
Przewód ssący/ przewód tłoczny d, mm		50/50	50/50	63/50	63/50	63/50
Wymiar L, mm	1~ / 3~	485	485	507	507	519/507
Moc wejściowa P₁, kW	1~ 230V	0,50	0,69	0,85	1,10	1,40
Moc wyjściowa P₂, kW	1~ 230V	0,30	0,45	0,55	0,75	1,00
Prąd znamionowy, A	1~ 230V	2,40	3,00	4,00	5,20	6,70
Moc wejściowa P₁, kW	3~ Y/Δ 690/400V	0,44	0,66	0,75	1,00	1,32
Moc wyjściowa P₂, kW	3~ Y/Δ 690/400V	0,30	0,45	0,55	0,75	1,00
Prąd znamionowy, A	3~ Y/Δ 690/400V	0,95/1,65	1,25/2,15	1,55/2,70	2,10/3,60	2,50/4,30
Waga, kg	1~	9,2	9,2	11,0	13,0	16,0
	3~	9,0	9,0	11,0	12,2	12,3
Prędkość obrotowa, min⁻¹		2840				
Maks. temp. wody, °C		60,0				
Maks. ciśnienie wewnątrz obudowy, bar		2,5				

7.3.4. BETTAR/BADU® TOP 8 ÷ 14

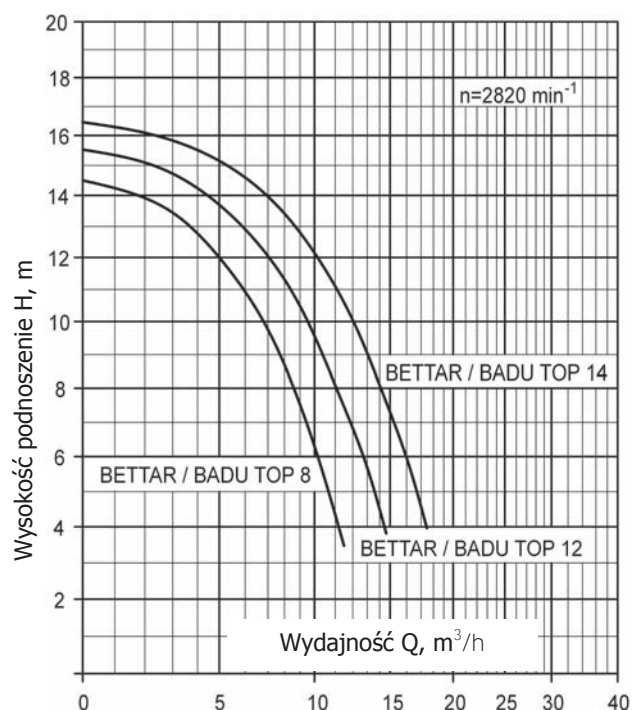

TYP	Nr kat.	Napięcie
		V
TOP 8	219.0083.438	1~ 230
TOP 12	219.0123.438	1~ 230
TOP 14	219.0143.438	1~ 230

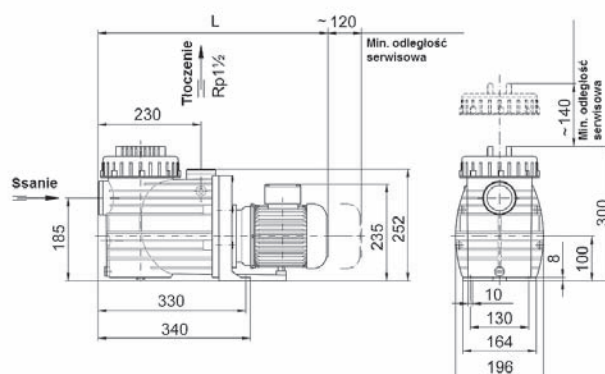

	Dane techniczne przy 50 Hz			
	TOP 8	TOP 12	TOP 14	
Ssanie/tłoczenie d , cal	2/1½	2/1½	2/1½	
Przewód ssący/przewód tłoczny d , mm	50/50	50/50	63/50	
Wymiar L , mm	490	490	505	
Moc wejściowa P₁ , kW	1~ 230 V	0,58	0,69	0,97
Moc wyjściowa P₂ , kW	1~ 230 V	0,30	0,45	0,65
Prąd znamionowy , A	1~ 230 V	2,60	3,20	4,70
Waga , kg		9,20	9,20	11,60
Prędkość obrotowa , min ⁻¹		2820		
Maks. temperatura wody , °C		60,0		
Maks. ciśnienie wewnątrz obudowy , bar		2,5		

7.4. POMPY BEZ PREFILTRA

Obszar zastosowań:

Urządzenia do masażu wodnego, przeciwprądy, atrakcje basenowe, fontanny, klimatyzacje, urządzenia czyszczące i inne.

Wykonanie:

Pompy blokowe z mechanicznym uszczelnieniem pierścieniem ślizgowym na piaście wirnika z tworzywa sztucznego. Regulacja obrotowego króćca tłoczego każdorazowo o 90° i dodatkowo o 290 zgodnie z ruchem wskazówek zegara (patrząc od strony króćca ssącego). Część elektryczna odseparowana od wodnej.

BADU 21-50 i 21-60

Material:

- obudowa pompy - **PP GF 30**
- pokrywa urządzenia - **PPE GF 30**
- wirnik 21-50 - **PPE GF 30/POM GF 30**
- wirnik 21-60 - **POM GF 30**
- pierścień ślizgowy - **stal 304**
- uszczelnienie pierścieniem - **węgiel/ ceramika/NBR**
- wał silnika - **stal 431**
- max wydajność - **< 54m³/h**



BADU 21-80

Material:

- obudowa pompy - **PP GF 30**
- pokrywa urządzenia - **PPE GF 30**
- wirnik 21-50 - **PPE GF 30/POM GF 30**
- wirnik 21-60 - **POM GF 30**
- pierścień ślizgowy - **stal 304**
- uszczelnienie pierścieniem - **węgiel/ ceramika/NBR**
- wał silnika - **stal 431**
- max wydajność - **< 90m³/h**

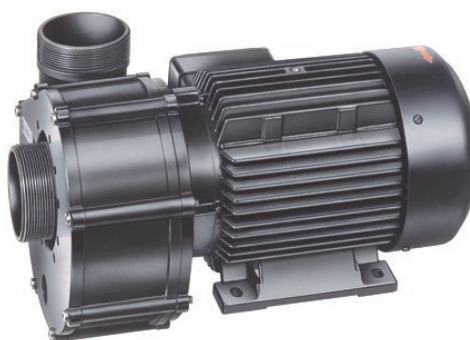

7.4.1. BADU® 21-50; 21-60

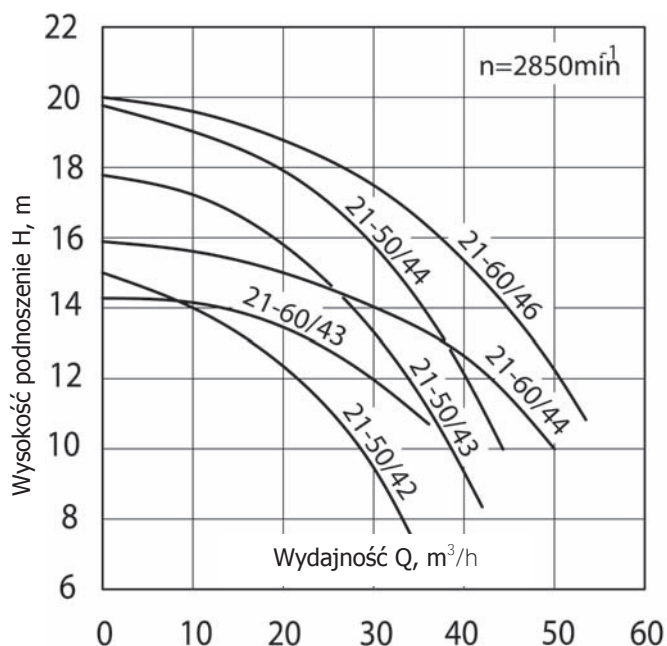

TYP	Nr kat.	Napięcie
		V
21-50/42 G	235.0420.138	1~ 230
21-50/43 G	235.0430.138	1~ 230
21-50/44 G	235.0440.138	1~ 230
21-60/43 G	236.0430.138	1~ 230
21-60/44 G	236.0440.138	1~ 230
21-60/46 G	236.0460.138	1~ 230
21-50/42 G	235.0420.137	3~ Y/Δ 400/230
21-50/43 G	235.0430.137	3~ Y/Δ 400/230
21-50/44 G	235.0440.137	3~ Y/Δ 400/230
21-60/43 G	236.0430.137	3~ Y/Δ 400/230
21-60/44 G	236.0440.137	3~ Y/Δ 400/230
21-60/46 G	236.0460.137	3~ Y/Δ 400/230

UWAGA! Wszystkie wymiary dostępne na zapytanie.

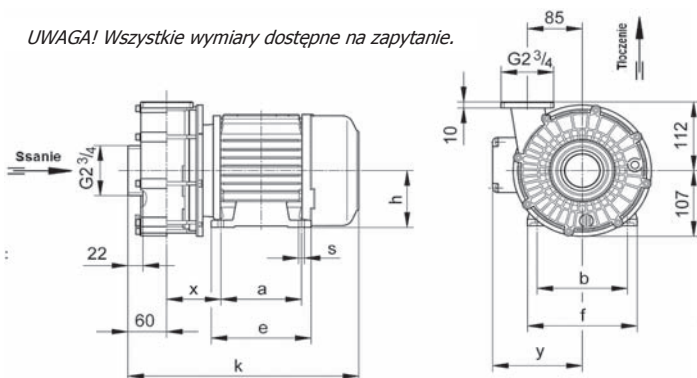

	Dane techniczne przy 50 Hz						
	21-50/42 G	21-50/43 G	21-50/44 G	21-60/43 G	21-60/44 G	21-60/46 G	
Ssanie/tłoczenie d, cal	2 ³ / ₄ /2 ³ / ₄	2 ³ / ₄ /2 ³ / ₄	2 ³ / ₄ /2 ³ / ₄	2 ³ / ₄ /2 ³ / ₄	2 ³ / ₄ /2 ³ / ₄	2 ³ / ₄ /2 ³ / ₄	
Przewód ssący/ przewód tłoczny d, mm	90/75	90/75	90/75	90/75	90/75	90/75	
Wymiar k, mm	1~ / 3~	358/333	358/325	373	358/325	373	427/373
Wymiar h, mm	1~ / 3~	90/80	90/90	90/90	90/90	90/90	100/90
Moc wejściowa P₁, kW	1~ 230V	1,63	2,30	2,90	2,30	2,90	3,90
Moc wyjściowa P₂, kW	1~ 230V	1,10	1,60	2,20	1,60	2,20	3,00
Prąd znamionowy, A	1~ 230V	7,20	10,00	13,00	10,00	13,00	17,00
Moc wejściowa P₁, kW	3~ Y/Δ 400/230V	1,46	2,10	2,70	2,10	2,70	3,80
Moc wyjściowa P₂, kW	3~ Y/Δ 400/230V	1,10	1,60	2,20	1,60	2,20	3,00
Prąd znamionowy, A	3~ Y/Δ 400/230V	2,6/4,5	3,4/5,9	4,6/8,0	3,4/5,9	4,6/8,0	6,2/10,7
Waga, kg	1~	16,5	16,5	18,3	16,5	18,3	22,2
	3~	13,0	14,5	16,0	14,5	16,0	16,0
Prędkość obrotowa, min⁻¹				2840			
Maks. temp. wody, °C				60,0			
Maks. ciśnienie wewnętrzne obudowy, bar				2,5			

7.4.2. BADU® 21-80

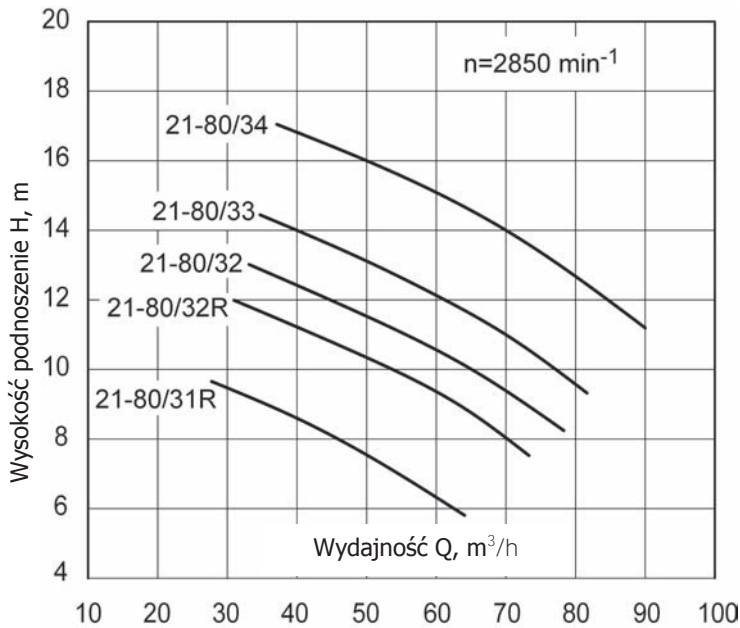

UWAGA! Wszystkie wymiary dostępne na zapytanie.

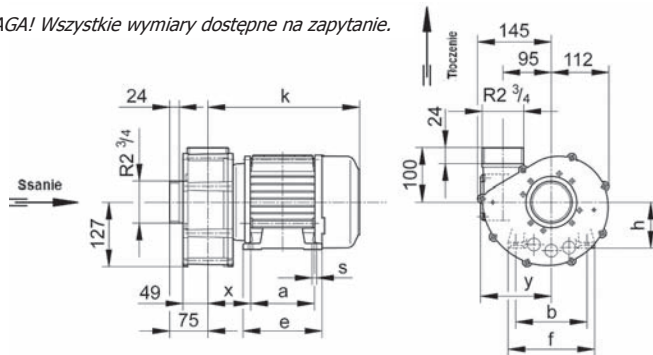

TYP	Nr kat.	Napięcie
		V
21-80/31R G	238.0310.138	1~ 230
21-80/32R G	238.0320.138	1~ 230
21-80/32 G 29°	230.4900.092	1~ 230
21-80/33 G	238.0330.138	1~ 230
21-80/33 G 29°	230.2900.092	1~ 230
21-80/31R G	238.0310.137	3~ Y/Δ 400/230
21-80/32R G	238.0320.537	3~ Y/Δ 400/230
21-80/32 G	238.0320.137	3~ Y/Δ 400/230
21-80/33 G 29°	230.4000.092	3~ Y/Δ 400/230
21-80/33 G	238.0330.137	3~ Y/Δ 400/230
21-80/33 G	230.2000.092	3~ Y/Δ 400/230
21-80/34 G	238.0340.137	3~ Y/Δ 690/400



	Dane techniczne przy 50 Hz					
	21-80/31 R G	21-80/32 R G	21-80/32 G	21-80/33 G	21-80/34 G	
Ssanie/Tłoczenie d, mm	2 3/4/2 3/4	2 3/4/2 3/4	2 3/4/2 3/4	2 3/4/2 3/4	2 3/4/2 3/4	
Przewód ssący/ przewód tłoczny d, mm	110/110	110/110	110/110	140/110	140/110	
Wymiar k, mm	1~ / 3~	298/265	313/313	--/313	367/313	--/347
Wymiar h, mm	1~ / 3~	90/90	90/90	--/90	100/90	--/100
Moc wejściowa P₁, kW	1~ 230V	2,3	2,9	-	3,9	-
Moc wyjściowa P₂, kW	1~ 230V	1,6	2,2	-	3,0	-
Prąd znamionowy, A	1~ 230V	10,0	13,0	-	17,0	-
Moc wejściowa P₁, kW	3~ Y/Δ 400/230V	2,10	2,70	3,3	3,8	-
Moc wyjściowa P₂, kW	3~ Y/Δ 400/230V	1,60	2,20	2,6	3,0	-
Prąd znamionowy, A	3~ Y/Δ 400/230V	3,4/5,90	4,6/8,0	5,6/9,7	6,2/10,7	-
Moc wejściowa P₁, kW	3~ Y/Δ 690/400V	-	-	-	-	4,9
Moc wyjściowa P₂, kW	3~ Y/Δ 690/400V	-	-	-	-	4,0
Prąd znamionowy, A	3~ Y/Δ 690/400V	-	-	-	-	4,5/7,8
Waga, kg	1~	18,5	20,0	-	24,5	-
	3~	16,5	18,0	18,0	18,5	22,5
Prędkość obrotowa, min⁻¹			2840			
Maks. temp. wody, °C			60			
Maks. ciśnienie wewnątrz obudowy, bar			2,5			

7.5. PREFILTRY

7.5.1. Prefiltry z żeliwa lub brązu

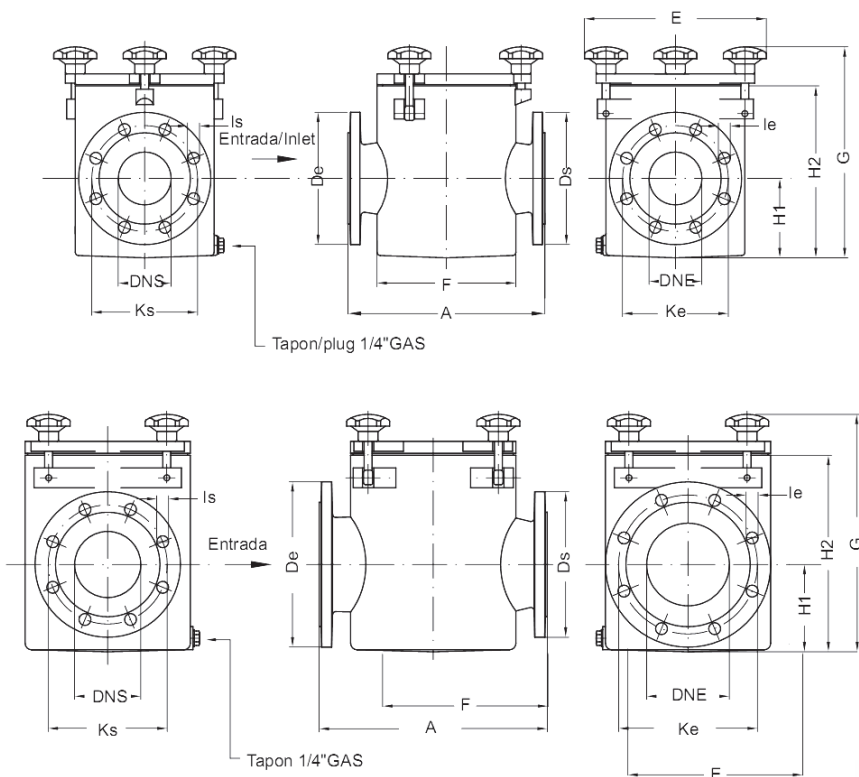

TYP	Poj.	Nr kat.
H 65/65	11 l	1351060000
H 80/2B	11 l	1352070000
H 80/80	11 l	1352080000
H 100/65	11 l	1353060000
H 100/80	11 l	1353080000
H 100/100	11 l	1353100000
H 125/100	13,5 l	1354100000
H 125/125	13,5 l	1354120000



TYP	A	E	F	G	H1	H2	DNE	Ke	De	Ie	Bolts	DNS	Ks	Ds	Is	Bolts	nut
	mm	mm	mm	mm	mm	mm		mm	mm	mm			mm	mm	mm		
H 65/65	300	275	210	320	120	260	70	145	185	19	4	70	145	185	19	4	3
H 80/2B	300	275	210	320	120	260	80	160	200	19	8	70	125	152	14	4	3
H 80/80	300	275	210	320	120	260	80	160	200	19	8	80	160	200	19	8	3
H 100/65	300	275	210	320	120	260	100	180	220	19	8	70	145	185	19	8	3
H 100/80	300	275	210	320	120	260	100	180	220	19	8	80	160	200	19	8	3
H 100/100	300	275	210	320	120	260	100	180	220	19	8	100	180	220	19	8	3
H 125/100	345	265	250	370	132	295	125	210	250	19	8	100	180	220	19	8	4
H 125/125	345	265	250	370	132	295	125	210	250	19	8	125	210	250	19	8	4

7.5. PREFILTRY

7.5.1. Prefiltry z żeliwa lub brązu

TYP	Poj.	Nr kat.
H 150/125	42,4 l	13551200000
H 150/150	42,4 l	13551500000
H 200/150	84,5 l	13561500000
H 200/200	84,5 l	13562000000

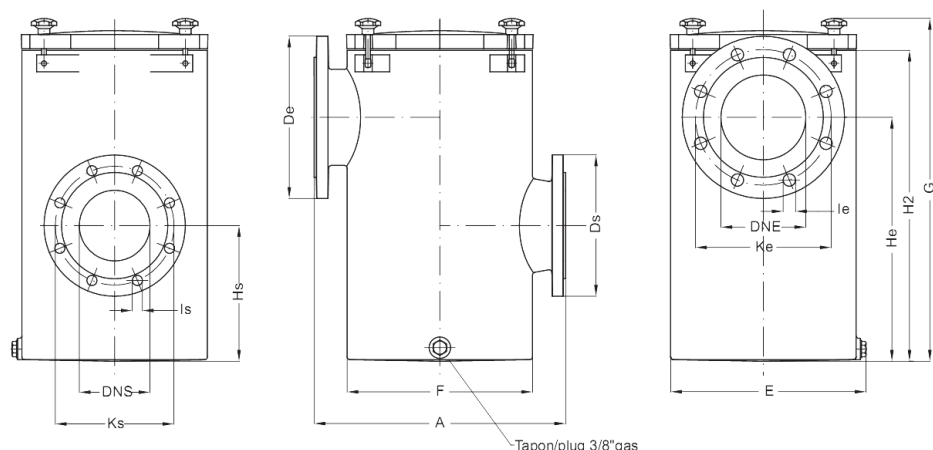

Tapon/plug 3/8"gas

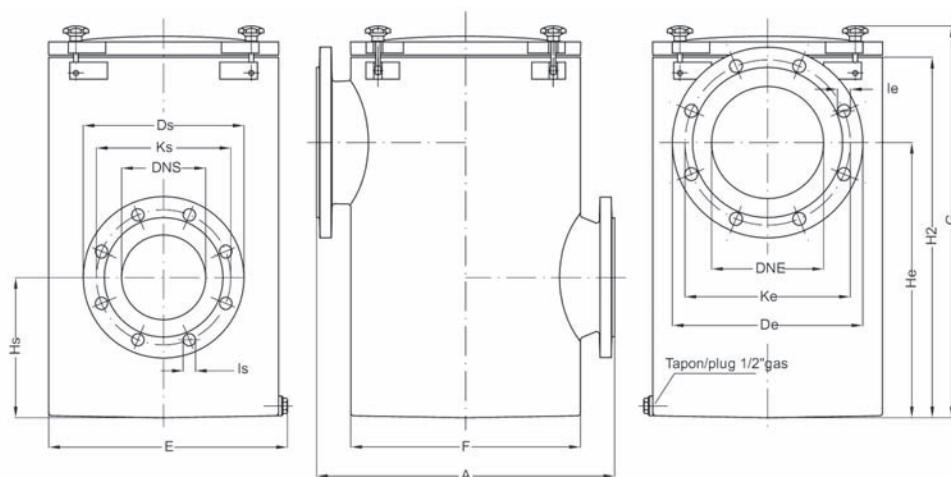

Tapon/plug 1/2"gas



TYP	A	E	F	G	H2	HE	DNE	Ke	De	Ie	Bolts	HS	DNS	Ks	Ds	Is	Bolts
	mm	mm	mm	mm	mm	mm		mm	mm	mm		mm		mm	mm	mm	
H 150/125	445	347	330	610	550	430	150	240	287	23	8	240	125	210	250	19	8
H 150/150	445	347	330	610	550	430	150	240	287	23	8	240	150	240	287	23	8
H 200/150	528	426	410	698	640	490	200	295	340	23	8	250	150	240	287	23	8
H 200/200	528	426	410	698	640	490	200	295	340	23	8	250	200	295	340	23	8

7.5. PREFILTRY

7.5.2. Prefiltry z PP + 30% włókna szklanego



TYP	Poj.	Nr kat.
H 100/100	11 l	1FGI100100V
H 125/100	11 l	1FGI125100V

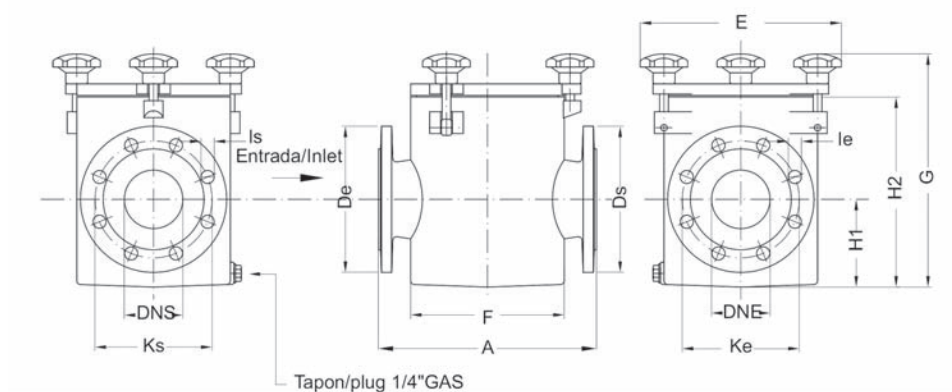
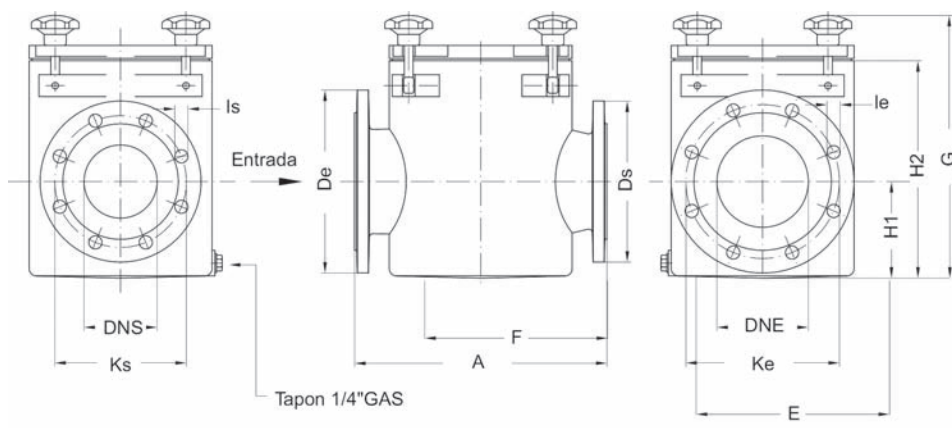

TYP	A	E	F	G	H1	H2	DNE	Ke	De	Ie	Bolts	DNS	Ks	Ds	Is	Bolts	Nut
	mm	mm	mm	mm	mm	mm		mm	mm	mm			mm	mm	mm		
H 100/100	345	275	210	320	120	260	100	180	220	19	8	100	180	220	19	8	6
H 125/100	345	265	250	370	132	295	125	210	250	19	8	100	180	220	19	8	6

7.6. KOMPENSATORY DRGAŃ S15



WŁAŚCIWOŚCI:

- wydłużenia cieplne, przesunięcia osiowe oraz naprężenia
- precyzyjnie ukształtowany mieszek z EPDM ze wzmocnieniem nylonowym
- doskonale własności przy tłumieniu wibracji, hałasu i drgań od pomp
- wytrzymałość na wysokie ciśnienia
- łatwa instalacja z uwagi na obrotowe kołnierze
- długa żywotność

1. Mieszek - EPDM
2. Wzmocnienie - oplot nylonowy
3. Pierścienie wzmacniające - stalowe
4. Kołnierze - stal węglowa, cynkowana, owiercenie PN10 lub PN16 wg DIN 2501

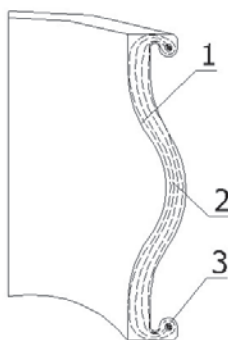
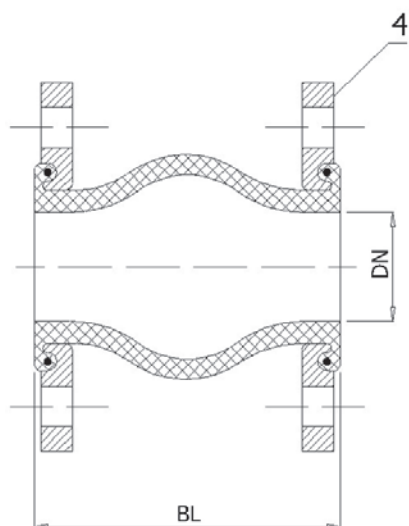

DN	BL	ściskanie	wydłużanie	max. ciśnienie robocze	max. temp.	max. podciśnienie	Nr kat.
mm	mm	mm	mm	bar	°C	mm Hg	
32	130	10	7	16	90	750	SOS15032
40	130	10	7	16	90	750	SOS15040
50	130	10	7	16	90	750	SOS15050
65	130	13	7	16	90	750	SOS15065
80	130	15	8	16	90	750	SOS15080
100	130	19	10	16	90	750	SOS15100
125	130	20	12	16	90	750	SOS15125
150	130	25	12	16	90	750	SOS15150
200	130	25	16	10	90	750	SOS15200
250	130	25	16	10	90	750	SOS15250
300	130	25	16	10	90	750	SOS15300